

**Dominos + campana de superficie**  
**2-zonas 49 cm**  
**Negra**

EAN 5414425213955



### Dimensiones (mm)

Dimensiones (LxAxh) (mm)	491 x 520 x 224
Hueco de encastre (LxA)(mm)	486 x 500
Dimensiones encastre enrasada (LxAxh) (mm)	495 x 524 x 7

La instalación de la referencia separada 40 000 sólo es posible en encimeras de hasta 25 mm o con la adaptación de la encimera (véase el dibujo de la página 3)

### Campana

#### Etiqueta energética

Eficiencia energética clase (EEIcampana)	B
Consumo energía x año (kWh/a) (AEEcampana)	55,9
Eficiencia dinámica de fluidos clase (FDEcampana)	C
Eficiencia iluminación clase (LEcampana)	-
Eficiencia filtros de grasa clase (GFEcampana)	C

#### Información general

Motor integrado	•
Insonorizador	•
Número de filtros metálicos anti-grasa	1
Recirculación (configuración predeterminada)/ salida al exterior	• / •
Dimensiones de la salida (mm)	89 x 222
Posición de la salida	Atrás / Abajo a la izquierda

#### Funciones

Mandos	Touch control
Número de velocidades	3 + P
Parada diferida (minutos)	10-30 (configuración por defecto)
Indicador de limpieza de filtros	•
Indicador de limpieza de filtros recirculación	•
Válvula/tapa dirección aspiración zona derecha o izquierda	•
Altura de aspiración torre (cm)	0, 10
Depósito recogida líquidos para limpieza	•

#### Capacidad de aspiración & nivel sonoro

Cantidad de aire (m <sup>3</sup> /h) (EN 61591):	
- Mínimo	375
- Intensiva	537
Presión del aire (Pa):	
- Máximo	501
Presión de sonido /potencia de sonido conducto de salida (dB(A) re 1 pW)(EN 60704-2-13):	
- Mínimo	43/55
- Continuo	51/62

# Placa de inducción

## Características generales

---

Cristal negro opaco	•
Borde redondeado	•
Instalación inset o enrasada	• / •

## Zonas de inducción/cocción

---

Número de inductores octogonales	2
Zonas de cocción(mm)	240 x 200
Potencia por zona (max. / potencia) (W)	2100/3000 (traseros) 1600/1850 (delanteros)

## Funciones de cocción

---

Mandos	Touch control en rojo
Niveles de potencia	9 + Power
Temporizador x zona	•
Contador de minutos	•
Stop&Go	-
Función mantener caliente	-
Función puente manual flexzones	• (1x)
Indicador de calor residual	•
Cocción automática	-
Función bloqueo placa para niños	•
Recocimiento automático de la cazuela	-
Función grill	-

## Especificaciones técnicas

---

Consumo total (W)	3.855 W
Conexion eléctrica	230 V
Consumo eléctrico en stand-by Ps (W)	<0,5 W
Peso (kg)	24,0

## Accesorios

### Accesorios

---

#### Kit recirculación

- Cajón recirculación H 98 con filtro Monoblock BLANCO (98x818x290mm) + saldida	1811821
- Cajón recirculación H 98 con filtro Monoblock NEGRO (98x818x290mm) + saldida	1811822
- Cajón recirculación H 98 con filtro Monoblock ACERO INOX (98x818x290mm) + saldida	1811823

#### Cajón de recirculación

- Cajón recirculación H 98 con filtro Monoblock BLANCO (98x818x290mm)	7921400
- Cajón recirculación H 98 con filtro Monoblock NEGRO (98x818x290mm)	7922400
- Cajón recirculación H 98 con filtro Monoblock ACERO INOX (98x818x290mm)	7923400

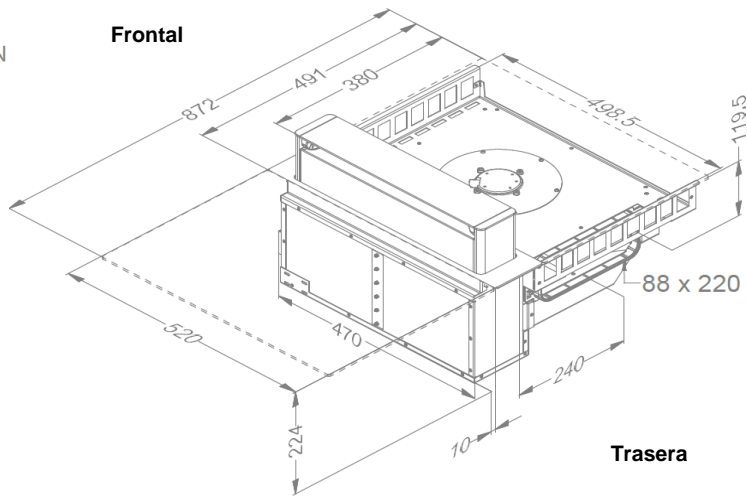
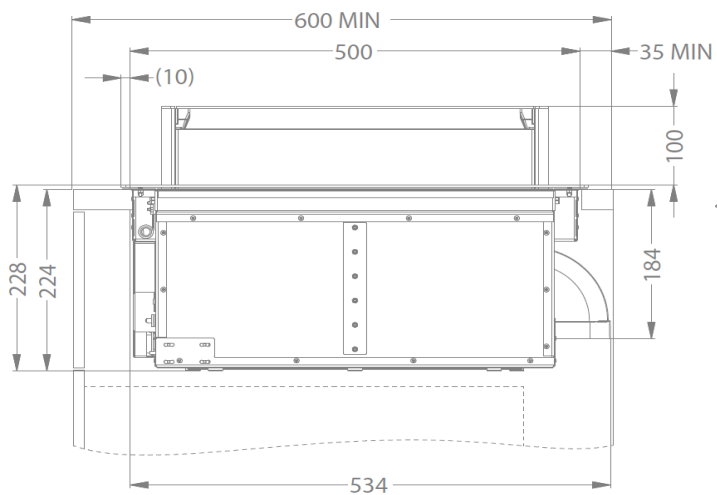

### Instalación por encima



### Instalación enrasado

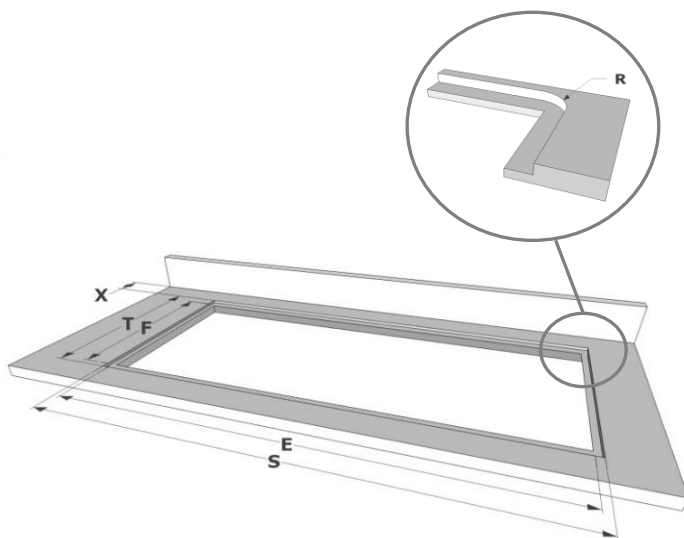
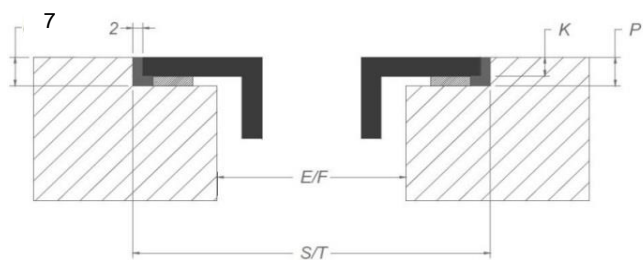

### Dimensiones

mm

	E	F	K	P	R	S	T	X
Por encima	486	500	5	7				35 min
Enrasada	486	500	5	7	7	495	524	35 min