

Campana de superficie - Novy Easy extracción al exterior
4-zonas 80 cm
Negra

EAN 5414425220755



Dimensiones (mm)

Dimensiones (LxAxh) (mm)	800 x 520 x 225
Hueco de encastre (LxA)(mm)	750 x 490
Dimensiones encastre enrasada (LxAxh) (mm)	804 x 524 x 6

Campana

Etiqueta energética

Eficiencia energética clase (EEIcampana)	A
Consumo energía x año (kWh/a) (AECcampana)	43,1
Eficiencia dinámica de fluidos clase (FDEcampana)	B
Eficiencia iluminación clase (LEcampana)	-
Eficiencia filtros de grasa clase (GFecampana)	B

Información general

Motor integrado	•
Insonorizador	•
Número de filtros metálicos anti-grasa	1
Recirculación (configuración predeterminada)/ salida al exterior	•
Dimensiones de la salida (mm)	89 x 222
Posición de la salida	Atrás / Abajo a la izquierda

Funciones

Mandos	Slider touch control rojo
Número de velocidades	9 + P
Parada diferida (minutos)	10
Indicador de limpieza de filtros	•
Depósito recogida líquidos para limpieza	•

Capacidad de aspiración & nivel sonoro

Cantidad de aire (m ³ /h) (EN 61591):	
- Mínimo	124
- Continuo	529
- Máximo	535
Luchtdruk (Pa):	
- Máximo	808
Presión de sonido /potencia de sonido conducto de salida (dB(A) re 1 pW)(EN 60704-2-13):	
- Minimum	22/34
- Continuo	54/66
- Máximo	55/67

Placa de inducción

Características generales

Cristal negro opaco	•
Borde redondeado	•
Instalación inset o enrasada	• / •

Zonas de inducción/cocción

Número de inductores octogonales	4
Zonas de cocción(mm)	240 x 210
Potencia por zona (max. / potencia) (W)	2100/3000

Funciones de cocción

Mandos	Slider touch control rojo
Niveles de potencia	9 + Power
Temporizador x zona	•
Contador de minutos	•
Stop&Go	•
Función mantener caliente	70°
Función puente manual flexzones	• (2x)
Indicador de calor residual	•
Cocción automática	•
Función bloqueo placa para niños	•
Recococimiento automático de la cazuela	•
Función grill	•

Especificaciones técnicas

Consumo total (W)	7.550 W
Tension	230 V / 400 V - 2N / 3N
Cable de alimentación (incluido)	1,5 m
Consumo eléctrico en stand-by Ps (W)	<0,5 W
Peso (kg)	18,3

Accesorios

Accesorios

Codo de conexión de 90°	Incluido con el aparato
-------------------------	-------------------------

Dimensiones

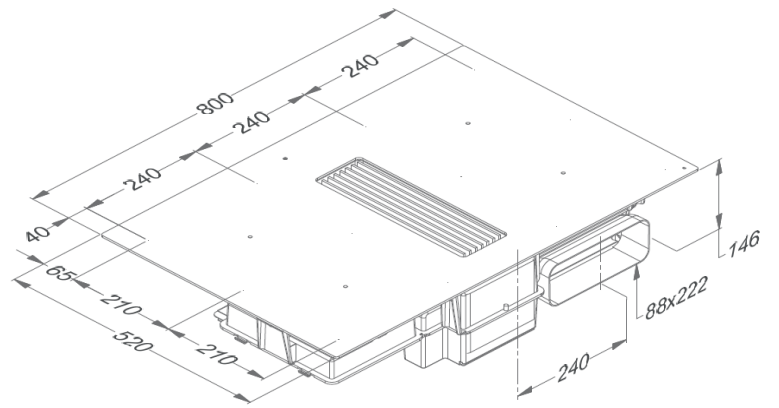
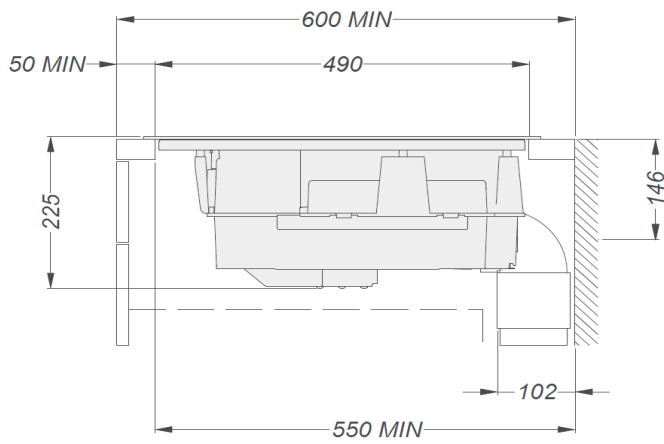

Instalación por encima

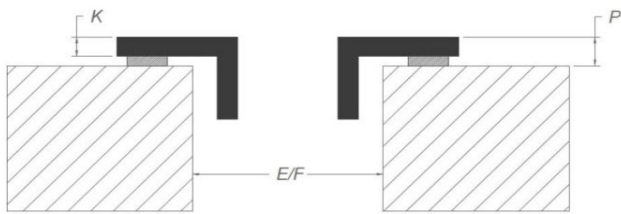

Instalación enrasado

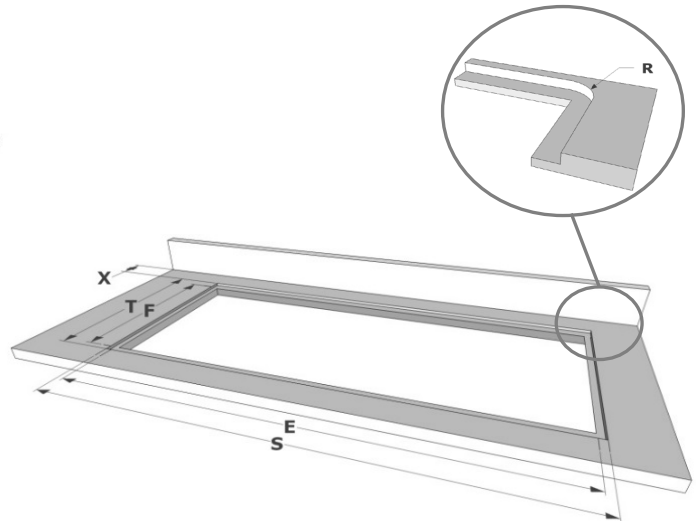
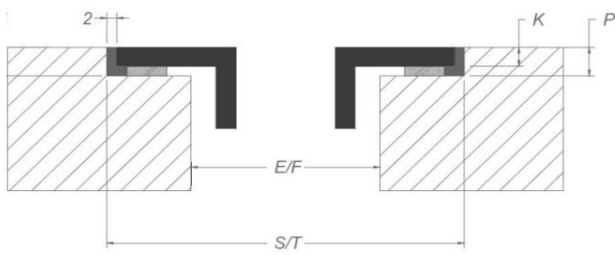

Dimensiones

	mm							
Por encima	E	F	K	P	R	S	T	X
Enrasado	750	490	4	6	7	804	524	55 min

